

单针馈电玻璃绝缘子

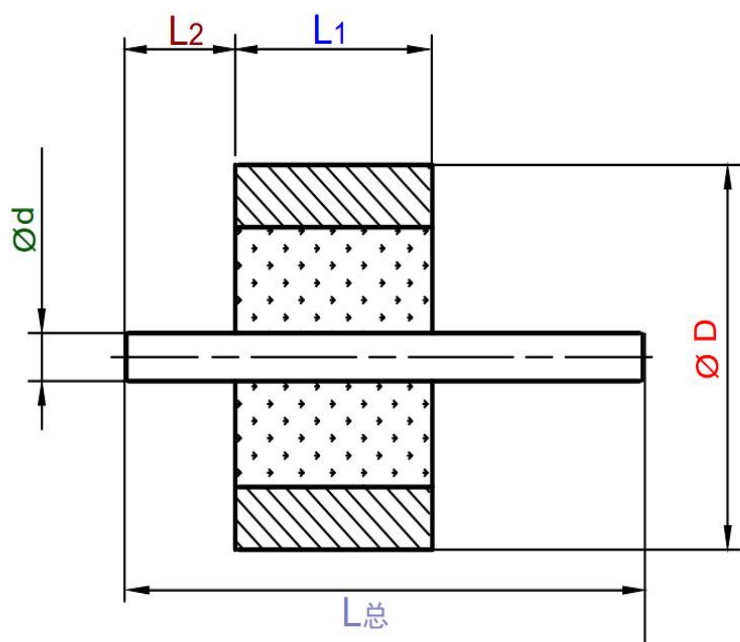

序号	产品名称	型号	D	d	L总	L1	L2	备注
1	单针馈电绝缘子	AD-101030-6-1	1	0.3	6	1	1	ST
2	单针馈电绝缘子	AD-131030-6-1	1.3	0.3	6	1	1	ST
3	单针馈电绝缘子	AD-190830-1.7-0.3	1.9	0.3	1.7	0.8	0.3	ST
4	单针馈电绝缘子	AD-192830-3.7-0.3	1.9	0.3	3.7	2.8	0.3	ST
5	单针馈电绝缘子	AD-191430-3.98-0.74	1.9	0.3	3.98	1.4	0.74	RD
6	单针馈电绝缘子	AD-191430-4-1	1.9	0.3	4	1.4	1	RD
7	单针馈电绝缘子	AD-191430-4.35-1.2	1.9	0.3	4.35	1.4	1.2	ST
8	单针馈电绝缘子	AD-191430-4.8-2.2	1.9	0.3	4.8	1.4	2.2	打头丝
9	单针馈电绝缘子	AD-191430-4.8-2.2	1.9	0.3	4.8	1.4	2.2	打头丝
10	单针馈电绝缘子	AD-200830-1.9-0.4	2	0.3	1.9	0.8	0.4	ST
11	单针馈电绝缘子	AD-200830-2.6-0.6	2	0.3	2.6	0.8	0.6	ST
12	单针馈电绝缘子	AD-201830-3.15-0.5	2	0.3	3.15	1.8	0.5	ST
13	单针馈电绝缘子	AD-201630-3.8-1	2	0.3	3.8	1.6	1	ST
14	单针馈电绝缘子	AD-201630-3.8-1	2	0.3	3.8	1.6	1	RD
15	单针馈电绝缘子	AD-200830-4.1-1.3	2	0.3	4.1	0.8	1.3	RD
16	单针馈电绝缘子	AD-202030-4.6-0.6	2	0.3	4.6	2	0.6	ST
17	单针馈电绝缘子	AD-202030-5-1	2	0.3	5	2	1	ST
18	单针馈电绝缘子	AD-201030-5.5-3	2	0.3	5.5	1	3	ST
19	单针馈电绝缘子	AD-201830-5.8-2	2	0.3	5.8	1.8	2	ST
20	单针馈电绝缘子	AD-200830-6-2.6	2	0.3	6	0.8	2.6	ST
21	单针馈电绝缘子	AD-207930-8.9-0.5	2	0.3	8.9	7.9	0.5	ST

22	单针馈电绝缘子	AD-202430-12.4-5	2	0.3	12.4	2.4	5	ST
23	单针馈电绝缘子	AD-182038-12-2	1.8	0.38	12	2	2	RD
24	单针馈电绝缘子	AD-241638-4.6-1.5	2.4	0.38	4.6	1.6	1.5	RD
25	单针馈电绝缘子	AD-241638-7.44-1.27	2.4	0.38	7.44	1.6	1.27	RD
26	单针馈电绝缘子	AD-242538-8-2	2.4	0.38	8	2.5	2	ST
27	单针馈电绝缘子	AD-243038-8.29-1.78	2.4	0.38	8.29	3	1.78	RDST
28	单针馈电绝缘子	AD-242538-15.5-2	2.4	0.38	15.5	2.5	2	ST
29	单针馈电绝缘子	AD-251038-1.9-0.3	2.5	0.38	1.9	1	0.3	ST
30	单针馈电绝缘子	AD-250838-2.6-0.7	2.5	0.38	2.6	0.8	0.7	ST
31	单针馈电绝缘子	AD-251438-4-0.55	2.5	0.38	4	1.4	0.55	ST
32	单针馈电绝缘子	AD-254338-9-0.7	2.5	0.38	9	4.3	0.7	RDST
33	单针馈电绝缘子	AD-255238-10.6-2	2.5	0.38	10.6	5.2	2	ST
34	单针馈电绝缘子	AD-254038-11-1.8	2.5	0.38	11	4	1.8	RD
35	单针馈电绝缘子	AD-451538-5.17-1.6	4.5	0.38	5.17	1.5	1.6	RDST
36	单针馈电绝缘子	AD-451538-8.8-1.6	4.5	0.38	8.8	1.5	1.6	RDST台阶丝
37	单针馈电绝缘子	AD-251640-5.5-1.8	2.5	0.4	5.5	1.6	1.8	RDST
38	单针馈电绝缘子	AD-131345-8-2	1.3	0.45	8	1.3	2	ST
39	单针馈电绝缘子	AD-161445-3.9-1.5	1.6	0.45	3.9	1.4	1.5	打头丝
40	单针馈电绝缘子	AD-161445-6-3	1.6	0.45	6	1.4	3	ST
41	单针馈电绝缘子	AD-161445-6.3-1.3	1.6	0.45	6.3	1.4	1.3	RD
42	单针馈电绝缘子	AD-161445-6.3-0.8	1.6	0.45	6.3	1.4	0.8	打头丝
43	单针馈电绝缘子	AD-161645-8-1.5	1.6	0.45	8	1.6	1.5	打头丝
44	单针馈电绝缘子	AD-161445-8-4	1.6	0.45	8	1.4	4	ST
45	单针馈电绝缘子	AD-161645-11.1-1.2	1.6	0.45	11.1	1.6	1.2	打头丝
46	单针馈电绝缘子	AD-161545-12.05-3.45	1.6	0.45	12.05	1.5	3.45	ST
47	单针馈电绝缘子	AD-181845-13.8-8	1.8	0.45	13.8	1.8	8	RD
48	单针馈电绝缘子	AD-202045-5.3-1.5	2	0.45	5.3	2	1.5	ST
49	单针馈电绝缘子	AD-202045-5.5-1	2	0.45	5.5	2	1	打头丝
50	单针馈电绝缘子	AD-202045-6.3-1.3	2	0.45	6.3	2	1.3	ST
51	单针馈电绝缘子	AD-202045-7.5-1.5	2	0.45	7.5	2	1.5	ST
52	单针馈电绝缘子	AD-202045-8-2.5	2	0.45	8	2	2.5	RD
53	单针馈电绝缘子	AD-202045-8-1	2	0.45	8	2	1	打头丝
54	单针馈电绝缘子	AD-202045-10.5-4	2	0.45	10.5	2	4	折弯丝
55	单针馈电绝缘子	AD-202045-10.5-4	2	0.45	10.5	2	4	ST
56	单针馈电绝缘子	AD-202045-11-4	2	0.45	11	2	4	ST
57	单针馈电绝缘子	AD-281045-2.6-0.6	2.8	0.45	2.6	1	0.6	ST
58	单针馈电绝缘子	AD-281045-3.3-0.35	2.8	0.45	3.3	1	0.35	ST

59	单针馈电绝缘子	AD-281545-4.95-0.95	2.8	0.45	4.95	1.5	0.95	ST
60	单针馈电绝缘子	AD-281545-5.2-1.2	2.8	0.45	5.2	1.5	1.2	ST剖面
61	单针馈电绝缘子	AD-281645-5.6-2	2.8	0.45	5.6	1.6	2	ST
62	单针馈电绝缘子	AD-281645-7.3-2	2.8	0.45	7.3	1.6	2	RD
63	单针馈电绝缘子	AD-281645-7.3-2	2.8	0.45	7.3	1.6	2	RD
64	单针馈电绝缘子	AD-281645-7.6-3	2.8	0.45	7.6	1.6	3	RD
65	单针馈电绝缘子	AD-284345-8.3-2	2.8	0.45	8.3	4.3	2	RD
66	单针馈电绝缘子	AD-281645-8-1.8	2.8	0.45	8	1.6	1.8	ST
67	单针馈电绝缘子	AD-134046-11.36-2.3	1.3	0.46	11.36	4	2.3	ST
68	单针馈电绝缘子	AD-161646-30-14.2	1.6	0.46	30	1.6	14.2	ST
69	单针馈电绝缘子	AD-271046-4.72-1.2	2.7	0.46	4.72	1	1.2	RD
70	单针馈电绝缘子	AD-280846-3.4-1.3	2.8	0.46	3.4	0.8	1.3	ST
71	单针馈电绝缘子	AD-280846-4.8-2	2.8	0.46	4.8	0.8	2	ST
72	单针馈电绝缘子	AD-161148-8.2-1.2	1.6	0.48	8.2	1.1	1.2	ST
73	单针馈电绝缘子	AD-151550-4-1	1.5	0.5	4	1.5	1	ST
74	单针馈电绝缘子	AD-151150-2.1-0.5	1.5	0.5	2.1	1.1	0.5	ST
75	单针馈电绝缘子	AD-152050-7.3-0.3	1.5	0.5	7.3	2	0.3	ST
76	单针馈电绝缘子	AD-161150-3.6-1	1.6	0.5	3.6	1.1	1	ST
77	单针馈电绝缘子	AD-161250-4.5-0.3	1.6	0.5	4.5	1.2	0.3	ST
78	单针馈电绝缘子	AD-161550-7-0.5	1.6	0.5	7	1.5	0.5	ST
79	单针馈电绝缘子	AD-161550-8.4-0.9	1.6	0.5	8.4	1.5	0.9	ST
80	单针馈电绝缘子	AD-171250-10-1.2	1.7	0.5	10	1.2	1.2	ST
81	单针馈电绝缘子	AD-181850-7.8-2	1.8	0.5	7.8	1.8	2	RD
82	单针馈电绝缘子	AD-203050-6.2-1.6	2	0.5	6.2	3	1.6	ST
83	单针馈电绝缘子	AD-201850-6.8-2	2	0.5	6.8	1.8	2	ST
84	单针馈电绝缘子	AD-201250-7.2-3	2	0.5	7.2	1.2	3	ST
85	单针馈电绝缘子	AD-202050-8-1	2	0.5	8	2	1	打头丝
86	单针馈电绝缘子	AD-202050-11-2	2	0.5	11	2	2	RDST
87	单针馈电绝缘子	AD-202050-11-4	2	0.5	11	2	4	ST
88	单针馈电绝缘子	AD-201650-12-4.6	2	0.5	12	1.6	4.6	ST
89	单针馈电绝缘子	AD-201850-13.8-6	2	0.5	13.8	1.8	6	ST
90	单针馈电绝缘子	AD-201450-13.4-6	2	0.5	13.4	1.4	6	ST
91	单针馈电绝缘子	AD-202050-14-6	2	0.5	14	2	6	ST
92	单针馈电绝缘子	AD-303950-5.4-0.5	3	0.5	5.4	3.9	0.5	ST
93	单针馈电绝缘子	AD-301850-7.4-1.9	3	0.5	7.4	1.8	1.9	折弯丝
94	单针馈电绝缘子	AD-301850-9.4-3.7	3	0.5	9.4	1.8	3.7	折弯丝
95	单针馈电绝缘子	AD-302050-9.4-3.1	3	0.5	9.4	2	3.1	RD
96	单针馈电绝缘子	AD-301850-13.25-10	3	0.5	13.25	1.8	10	折弯丝

97	单针馈电绝缘子	AD-301650-14.2-5.4	3	0.5	14.2	1.6	5.4	ST折弯
98	单针馈电绝缘子	AD-302850-16.3-2	3	0.5	16.3	2.8	2	ST
99	单针馈电绝缘子	AD-302050-19-2	3	0.5	19	2	2	ST
100	单针馈电绝缘子	AD-301850-13.25-10	3	0.5	13.25	1.8	10	折弯丝
101	单针馈电绝缘子	AD-321650-7.5-2	3.2	0.5	7.5	1.6	2	RD
102	单针馈电绝缘子	AD-401550-4.82-2.03	4	0.5	4.82	1.5	2.03	ST
103	单针馈电绝缘子	AD-403850-15-4	4	0.5	15	3.8	4	ST
104	单针馈电绝缘子	AD-452050-5.6-1.6	4.5	0.5	5.6	2	1.6	RDST
105	单针馈电绝缘子	AD-452050-9-1.6	4.5	0.5	9	2	1.6	ST台阶丝
106	单针馈电绝缘子	AD-452050-14.33-1.6	4.5	0.5	14.33	2	1.6	TS台阶丝
107	单针馈电绝缘子	AD-201951-11.9-4	2	0.51	11.9	1.9	4	RDST
108	单针馈电绝缘子	AD-301651-4.65-1.02	3	0.51	4.65	1.6	1.02	RD
109	单针馈电绝缘子	AD-403051-6.55-1.52	4	0.51	6.55	3	1.52	RDST
110	单针馈电绝缘子	AD-302052-11-4	3	0.52	11	2	4	ST
111	单针馈电绝缘子	AD-181860-7.8-2	1.8	0.6	7.8	1.8	2	RD
112	单针馈电绝缘子	AD-202060-11-4	2	0.6	11	2	4	ST
113	单针馈电绝缘子	AD-171870-7.8-2.5	1.7	0.7	7.8	1.8	2.5	ST
114	单针馈电绝缘子	AD-181870-4-0.5	1.8	0.7	4	1.8	0.5	ST
115	单针馈电绝缘子	AD-181870-10-2.2	1.8	0.7	10	1.8	2.2	ST
116	单针馈电绝缘子	AD-201670-9.1-0.5	2	0.7	5.5	1.6	0.5	RDST
117	单针馈电绝缘子	AD-201670-7.1-1.5	2	0.7	7.1	1.6	1.5	ST
118	单针馈电绝缘子	AD-201670-9.6-4	2	0.7	9.6	1.6	4	RD
119	单针馈电绝缘子	AD-201670-10-0.4	2	0.7	10	1.6	0.4	ST
120	单针馈电绝缘子	AD-201670-11-4.6	2	0.7	11	1.6	4.6	ST
121	单针馈电绝缘子	AD-201670-20-0.3	2	0.7	20	1.6	0.3	ST
122	单针馈电绝缘子	AD-442070-11-2.5	4.4	0.7	11	2	2.5	RD
123	单针馈电绝缘子	AD-501079-5.9-2.45	5	0.79	5.9	1	2.45	ST
124	单针馈电绝缘子	AD-201680-5.8-1.2	2	0.8	5.8	1.6	1.2	ST
125	单针馈电绝缘子	AD-201580-6.5-2	2	0.8	6.5	1.5	2	ST
126	单针馈电绝缘子	AD-201680-6.8-1.2	2	0.8	6.8	1.6	1.2	ST
127	单针馈电绝缘子	AD-201580-8.4-0.9	2	0.8	8.4	1.5	0.9	ST
128	单针馈电绝缘子	AD-242080-7.5-1.8	2.4	0.8	7.5	2	1.8	ST
129	单针馈电绝缘子	AD-252080-8-2.5	2.5	0.8	8	2	2.5	RD
130	单针馈电绝缘子	AD-252080-9.5-2.5	2.5	0.8	9.5	2	2.5	RD
131	单针馈电绝缘子	AD-252080-10-3	2.5	0.8	10	2	3	ST
132	单针馈电绝缘子	AD-252080-26-10	2.5	0.8	26	2	10	ST
133	单针馈电绝缘子	AD-281880-7.5-2.5	2.8	0.8	7.5	1.8	2.5	ST
134	单针馈电绝缘子	AD-281880-7.7-3.1	2.8	0.8	7.7	1.8	3.1	ST

135	单针馈电绝缘子	AD-281880-11.8-5	2.8	0.8	11.8	1.8	5	RD
136	单针馈电绝缘子	AD-281880-12.8-5	2.8	0.8	12.8	1.8	5	ST
137	单针馈电绝缘子	AD-301880-12.4-5.2	3	0.8	12.4	1.8	5.2	折弯丝
138	单针馈电绝缘子	AD-302080-20-3	3	0.8	20	2	3	ST
139	单针馈电绝缘子	AD-401580-5.7-2	4	0.8	5.7	1.5	2	ST
140	单针馈电绝缘子	AD-401580-5.8-2	4	0.8	5.8	1.5	2	RDST
141	单针馈电绝缘子	AD-401580-7.5-2	4	0.8	7.5	1.5	2	ST
142	单针馈电绝缘子	AD-402080-10-4	4	0.8	10	2	4	ST
143	单针馈电绝缘子	AD-401580-12.8-9.3	4	0.8	12.8	1.5	9.3	ST
144	单针馈电绝缘子	AD-446580-10.6-1.5	4.4	0.8	10.6	6.5	1.5	ST
145	单针馈电绝缘子	AD-442080-11-2.5	4.4	0.8	11	2	2.5	ST
146	单针馈电绝缘子	AD-446580-11.7-2.6	4.4	0.8	11.7	6.5	2.6	ST
147	单针馈电绝缘子	AD-472080-7-1.5	4.7	0.8	7	2	1.5	ST
148	单针馈电绝缘子	AD-472080-11-3	4.7	0.8	11	2	3	RDST
149	单针馈电绝缘子	AD-503080-17-2.01	5	0.8	17	3	2.01	RDST
150	单针馈电绝缘子	AD-253090-10-2	2.5	0.9	10	3	2	ST剖面
151	单针馈电绝缘子	AD-281590-14.2-4.2	2.8	0.9	14.2	1.5	4.2	ST
152	单针馈电绝缘子	AD-553590-7.6-1.8	5.5	0.9	7.6	3.5	1.8	RD
153	单针馈电绝缘子	AD-2415100-6.93-1.3	2.4	1	6.93	1.5	1.3	ST
154	单针馈电绝缘子	AD-2415100-7.43-1.8	2.4	1	7.43	1.5	1.8	ST
155	单针馈电绝缘子	AD-2415100-7.43-1.8	2.4	1	7.43	5.1	1.8	ST
156	单针馈电绝缘子	AD-2415100-9.69-4.06	2.4	1	9.69	1.5	4.06	ST
157	单针馈电绝缘子	AD-2508100-4.8-2	2.5	1	4.8	0.8	2	ST
158	单针馈电绝缘子	AD-2510100-14-5	2.5	1	14	1	5	RD
159	单针馈电绝缘子	AD-5525100-11.35-6.25	5.5	1	11.35	2.5	6.25	RDST
160	单针馈电绝缘子	AD-5525100-16.25-6.25	5.5	1	16.25	2.5	6.25	RDST
161	单针馈电绝缘子	AD-5525100-17.85-6.25	5.5	1	17.85	2.5	6.25	RDST
162	单针馈电绝缘子	AD-6438100-11.05-1.55	6.4	1	11.05	3.8	1.55	RDST
163	单针馈电绝缘子	AD-6438100-16.05-9.55	6.4	1	16.05	3.8	9.55	RDST
164	单针馈电绝缘子	AD-7530120-12-3	7.5	1.2	12	3	3	ST
165	单针馈电绝缘子	AD-5630125-15-5.5	5.6	1.25	15	3	5.5	ST
166	单针馈电绝缘子	AD-5530135-21-3	5.5	1.35	21	3	3	RD